

Cercleuse automatique à convoyeurs motorisés

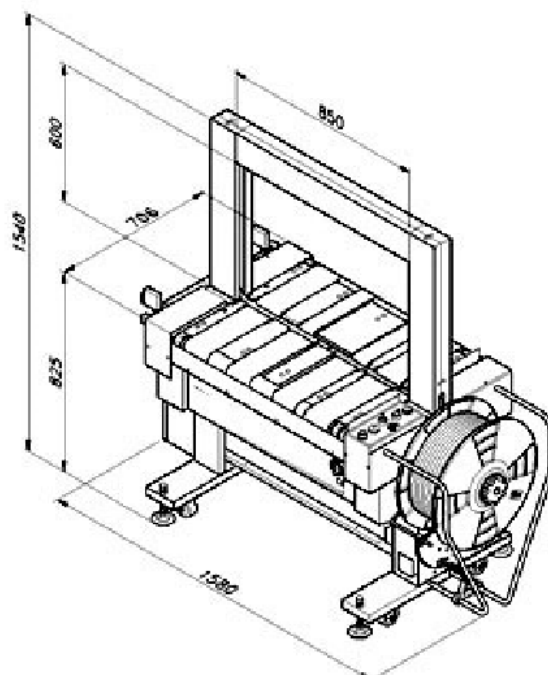

Arche standard 850 x 600 (W x H)
Tension électronique du feuillard de 7 à 70 Kg.
Cerclage unique, double ou temporisé.
Fonctionne seulement pour le transit
Chargement et changement de la bobine par l'extérieur.
Loop ejector dans le cas de cerclage sans paquet.

Vitesse de convoyeur de 18 à 42 m/min
Réglable avec variateur de fréquence
Hauteur table de travail standard 825 mm.
Minimum dimensions colis 250 x 250 x 20 (L x W x H)

Conditions de cerclage intervalle paquets min. 200 mm
Poids de colis de 10 à 35 Kg. (option presse pour poids inférieurs conseillé)

Productivité 7 colis/min avec cerclage double/parallèle diam.

Intérieur bobine 280 mm. (200 mm. sur demande)
Utilise feuillard 9/12 mm
Tableau de commandes sur le côté droit de l'opérateur
Standard voltage 380 V triphase/50 Hz./0,85 Kw.
Dimensions 1580(W) x 706(D) x 1540(H) Poids de la machine 330 kg.

OPTION

Machine avec presseur stabilisateur colis
Inox Corps extérieur en acier inoxydable S 304
Dimension arche sur demande avec addition de 200 mm
Vitesse convoyeur fixé 30 m/minute
PLC Gestion électronique avec PLC siemens

